

Certo

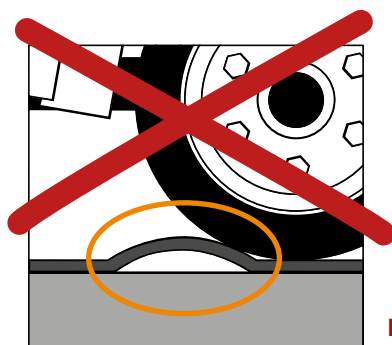

Errado

! Não deve se formar nenhuma ondulação!

Pré-requisitos:

Pneus:

O peso do veículo, bem como a pressão e a largura dos pneus são interdependentes.

Por isso a pressão **máxima admitida** nos pneus é de **4 bar (58 PSI)**

! Caso seja necessário ajustar a pressão dos pneus: consulte o fabricante do veículo!

Condições gerais:

Estilo de condução:

- velocidade máxima: Metade da velocidade do passo (aprox. 2 km/h)
- não efetuar mudanças bruscas de direção, não virar a direção com o veículo parado
- acelerar e frear suavemente

Proteger as esteiras no início e no final de cada corredor!

Remoção mecânica de esterco:

- equipar a borda da lâmina com uma borracha
- limpar apenas com a menor pressão possível
- a lâmina deve ficar ou perpendicular ou bem inclinada em relação ao solo

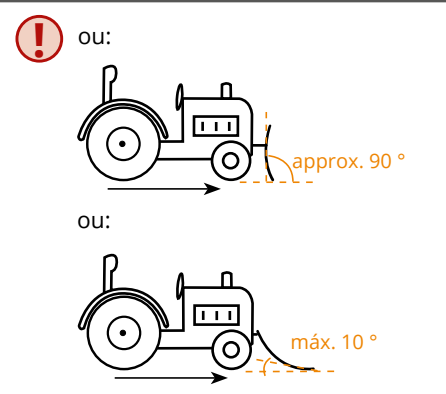

Especialmente para MONTA:

É possível utilizar sobre o tapete MONTA **até um máx. de 10 % de inclinação** com equipamento convencional como, p. ex., carregadores agrícolas ou tratores.

Tenha em atenção:

- apenas dirija em linha reta/não faça curvas
- não acelere nem freie rapidamente sobre o tapete